

Parkinson's Disease Cognitive Rating Scale (PD-CRS)

Los ítems de las escala se administran a los sujetos en el orden establecido.

1. Memoria verbal inmediata (evocación libre)

Se le pide al sujeto que lea en voz alta las palabras escritas en 12 tarjetas, y que recuerde el mayor número de palabras después de cada lectura. Se realizan 3 lecturas de las tarjetas.

Palabras
SEMÁFORO
SEDA
ARENA
PESTAÑA
ARROZ
CORBATA
PIZARRA
BICICLETA
ESTRELLA
LEÓN
ANILLO
PERFUME

Puntuación: 1 punto por cada palabra recordada. Se escoge la mayor puntuación obtenida en uno de los 3 intentos. (0-12) (**ver tarjetas al final del apéndice**)

2. Denominación por confrontación.

Se le pide al sujeto que nombre los dibujos que se muestran en 20 tarjetas consecutivas. No se limita el tiempo de respuesta, y las tarjetas se administran una sola vez. No se administran al sujeto pistas semánticas ni fonéticas. Sin embargo, cuando los dibujos están integrados en su contexto (biberón, hebilla, crin, anzuelo, cascabel, pezuña), el explorador puede indicar la parte del dibujo a denominar.

Ver las imágenes al final del apéndice.
BABERO
VELA
CEREZA
TABURETE
ANCLA
TORTUGA
COMETA
PECERA
BOMBILLA
GUITARRA
HEBILLA
ANZUELO
CRIN
DESTORNILLADOR
BIOMBO
IMPERDIBLE
CASCABEL
EXTINTOR
PEZUÑA
CERROJO

Puntuación: 1 punto por cada dibujo correctamente designado. (0-20)

3. Atención mantenida.

Se lee al sujeto una serie ascendente de letras y números. Se le pide al sujeto que diga el número de letras presentes en cada secuencia. Se leen 10 secuencias de número, de dificultad ascendente. Se realizan dos secuencias de entrenamiento al principio del test. Se administran las 10 secuencias aunque el paciente cometa 2 errores consecutivos.

		Respuesta correcta
Ejemplo	2 L T	2 letras
	8 A 9	1 letras
1	2 P 6 5 4	1 letras
	3 A 6 K L	3 letras
2	B 9 0 4 L T	3 letras
	3 C P 5 7 3	2 letras
3	3 9 5 L 4 Z A	3 letras
	I 1 A S Q 4 1	4 letras
4	7 5 D A 4 T B 2	4 letras
	9 6 8 4 3 7 L C	2 letras
5	Z 4 9 A T D 3 8 4	4 letras
	9 5 M D 4 S C 3 E	5 letras

Puntuación: 1 punto por cada secuencia correcta. (0-10)

4. Working memory

Se lee al sujeto una serie aleatoria de letras y números, de complejidad creciente. Después de cada secuencia de letras y números se le pide al sujeto que repita primero los números, y después las letras. El test se para cuando el paciente no es capaz de dar la respuesta correcta en 2 secuencias consecutivas. Se realizan dos secuencias de entrenamiento al principio del test.

		Respuesta correcta
Ejemplo	L 2 T 8 A 9	2 L T 8 9 A
1	M 3 7 P	3 M 7 P
2	G 8 M 9 I 6	8 G M 9 6 I
3	T 0 4 A 7 V 6 J	0 4 T A 7 6 V J
4	M 6 4 N I 3 5 S G C	6 4 M N I 3 5 S C G
5	1 R 9 V B 3 M 2 7 4 Z 9	1 9 3 R V B 2 7 4 9 M Z

Puntuación: 1 punto por cada secuencia correcta. (0-10)

Dibujo de un reloj.

5. Dibujo espontáneo de un reloj:

Se le pide al sujeto que dibuje la esfera de un reloj en una hoja en blanco, y que coloque las manecillas del reloj a las “diez y veinticinco”. (0-10)

6. Copia de un reloj: Posteriormente, se le pide al sujeto que copie un reloj que marque las “diez y veinticinco”. (0-10)

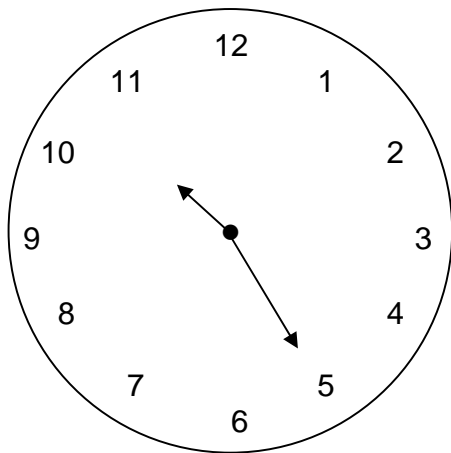

	Espontáneo		Copia	
	Sí	No	Sí	No
El dibujo parece un reloj.				
El reloj no está dividido por líneas y sectores.				
Disposición simétrica de los números.				
Sólo están escritos los números del 1 al 12.				
La secuencia de las horas es correcta.				
Sólo hay dos manecillas dibujadas.				

Las manecillas del reloj están representadas como flechas.				
La manecilla que marca la hora es menor que la que marca los minutos.				
No hay palabras escritas.				
El número 25 no está escrito dentro del reloj.				

Puntuación: 1 punto para cada ítem correcto. (0-10 para cada tarea)

7. Memoria verbal inmediata (evocación libre).

Se le pide al sujeto que recuerde el mayor número de palabras de la lista presentada al principio de la escala.

Palabras
LUZ
SEDA
ARENA
PESTAÑA
ARROZ
CORBATA
PIZARRA
BICICLETA
ESTRELLA
LEÓN
ANILLO
PERFUME

Puntuación: 1 punto por cada palabra recordada. (0-12)

8. Fluencia verbal alternante.

Se le pide al sujeto que diga, durante 60 segundos y alternando de una categoría a otra, tantas palabras como pueda que empiecen con la letra 'S', y tantas prendas de ropa.

Se les instruye a los paciente que no se pueden decir nombre propios, ni repetir la misma palabra con diferentes finales (p.ej: nadar, nadando, nadador...).

Puntuación: 1 punto por cada palabra correcta, siempre y cuando el paciente mantenga la alternancia de categorías.

Ejemplo para el explorador: sierra, falda, camisa, sirena → puntuación: 3 (sólo se cuenta una de las dos prendas de ropa).

9. Fluencia verbal de acción.

Se siguen las instrucciones expuestas por Piatt y col. (referencia 45 en el artículo). Se le pide al paciente: "Durante 60 segundos, querría que me dijera tantas cosas diferentes como usted pueda pensar que la gente hace. No quiero que me diga frases, sino sólo una palabra para cada situación (p.ej: comer). A su vez, no quiero que me repita la misma palabra con diferentes finales (comió, comerá, comido).

Puntuación: 1 punto para cada respuesta correcta.

PUNTUACIÓN

ITEM	Puntuación
1. Memoria verbal inmediata (evocación libre)	
2. Denominación por confrontación	
3. Atención mantenida	
4. Working memory	
5. Dibujo espontáneo de un reloj	
6. Copia de un reloj	
7 Memoria verbal diferida (evocación libre)	
8. Fluencia verbal alternante	
9. Fluencia verbal de acción	
Puntuación FRONTO-SUBCORTICAL	
Puntuación CORTICAL POSTERIOR	
Puntuación total	

DIBUJOS DE LA DENOMIACIÓN

1.

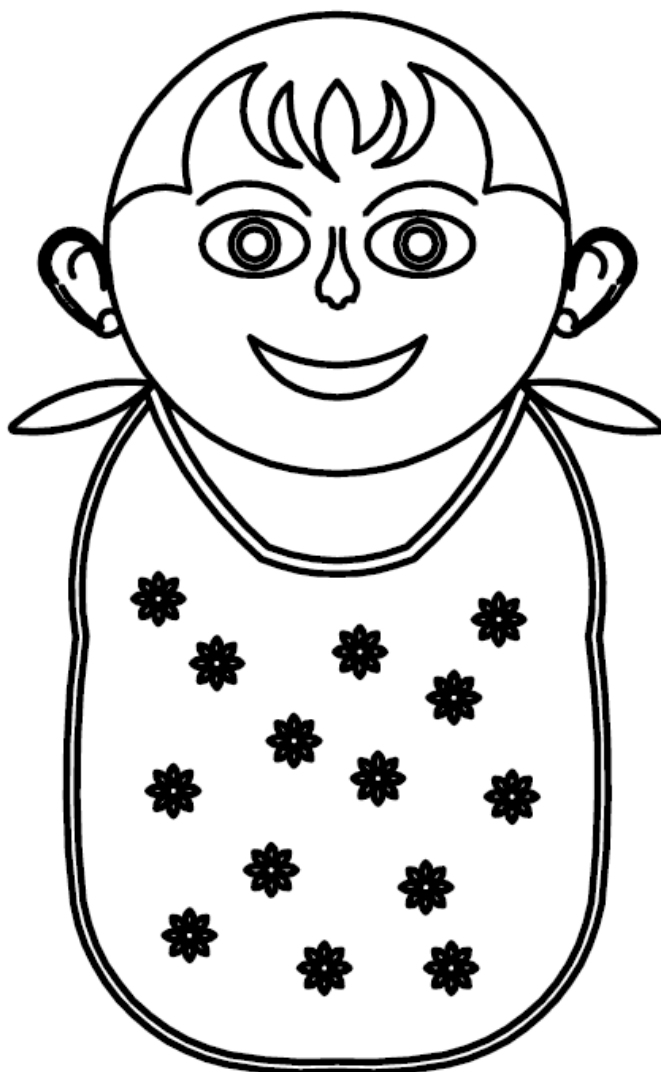

2.

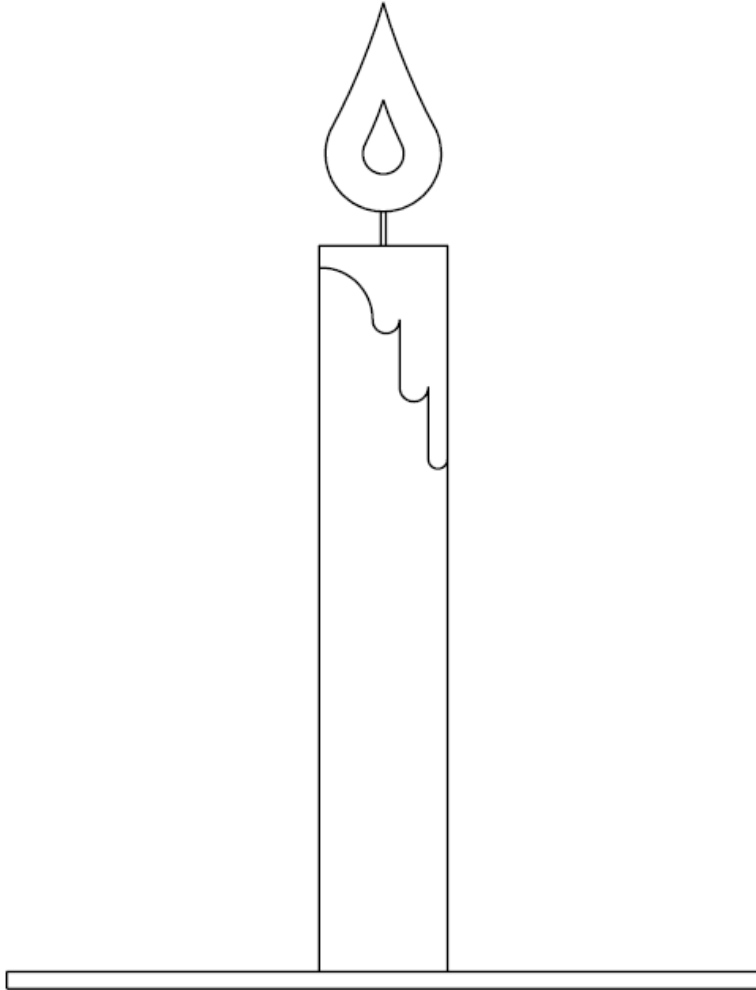

3.

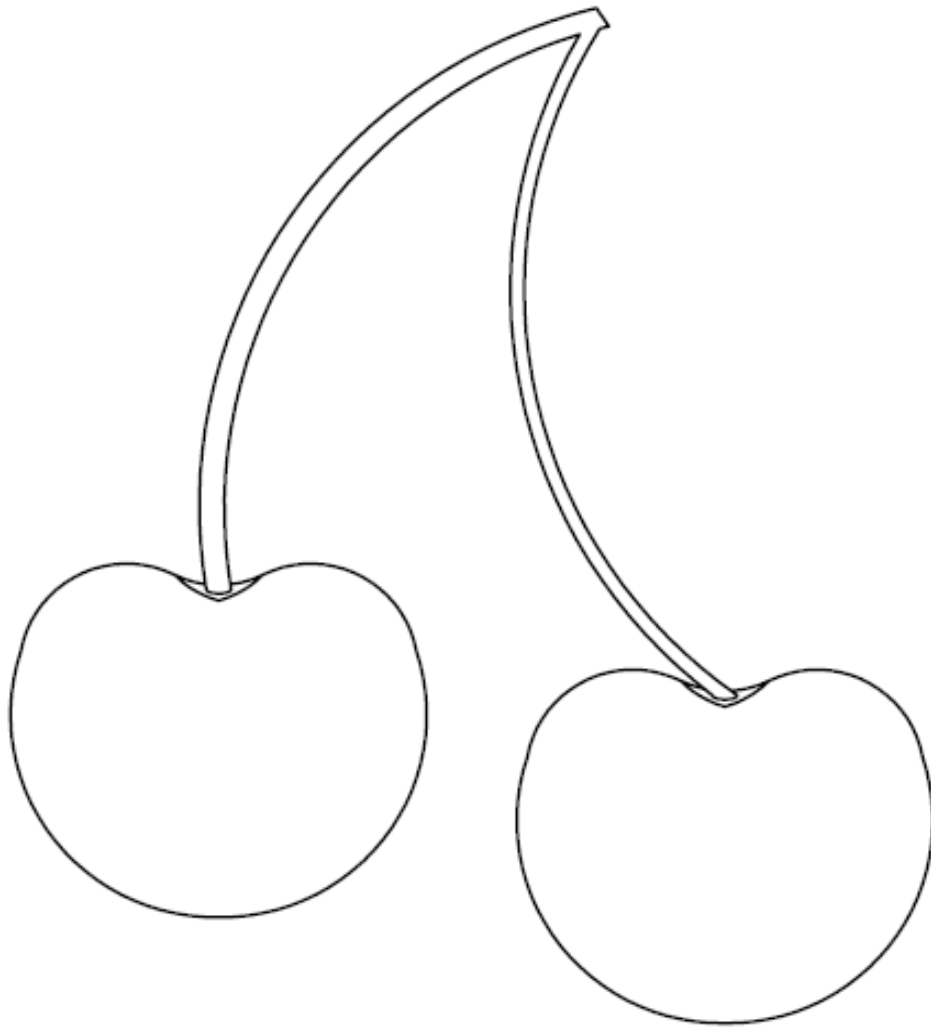

4.

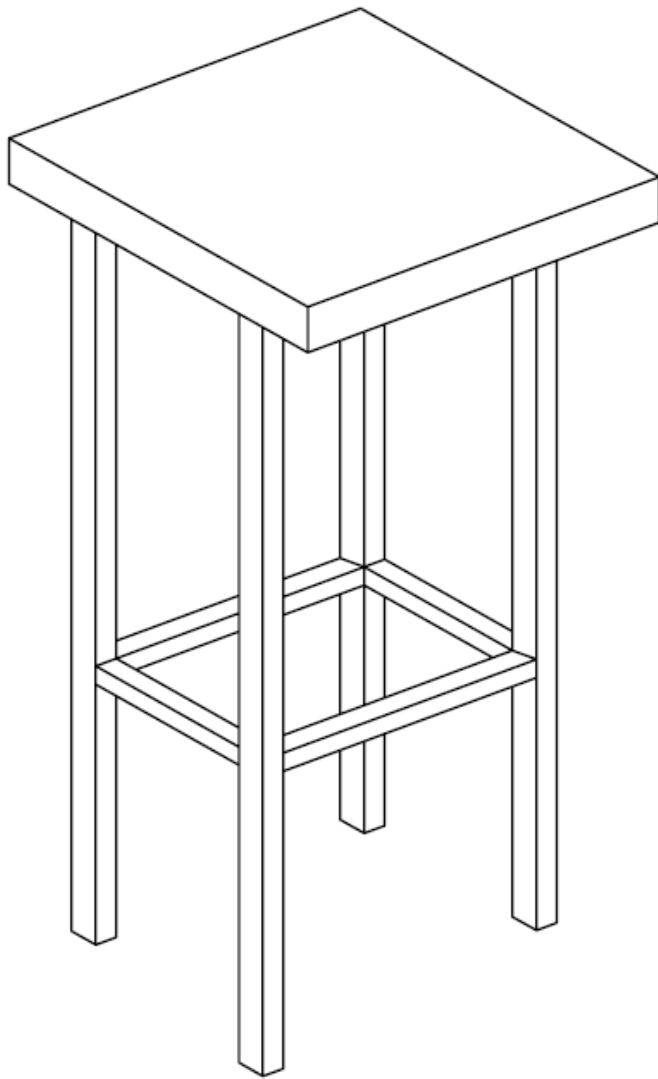

5.

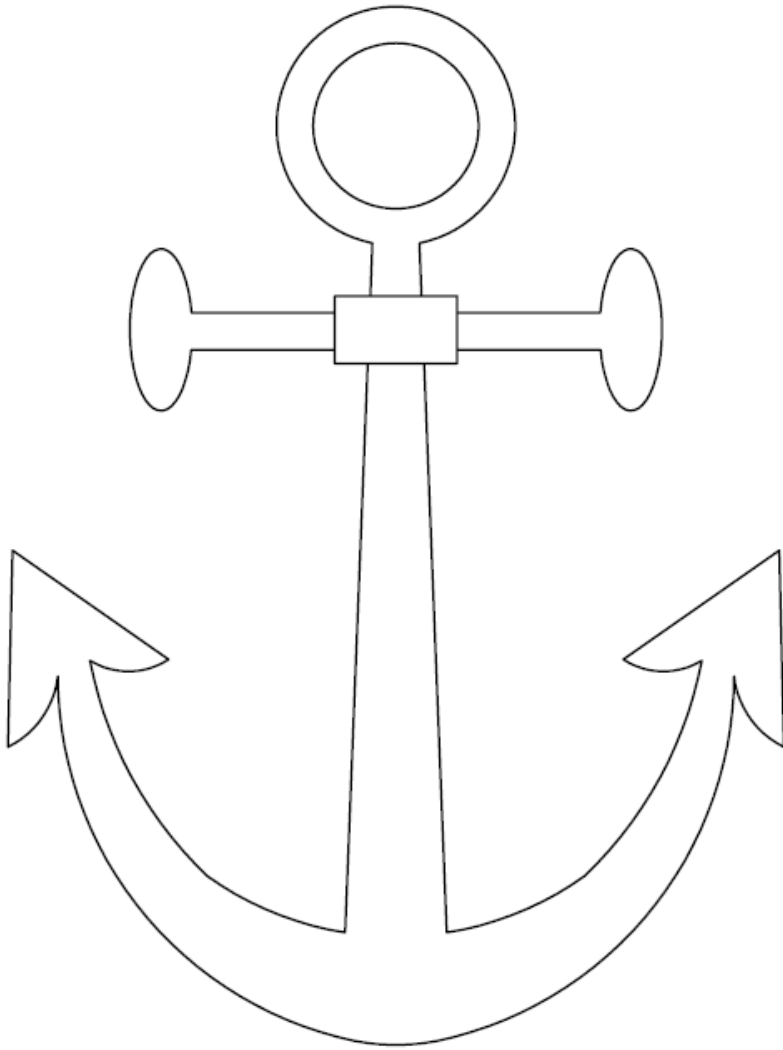

6.

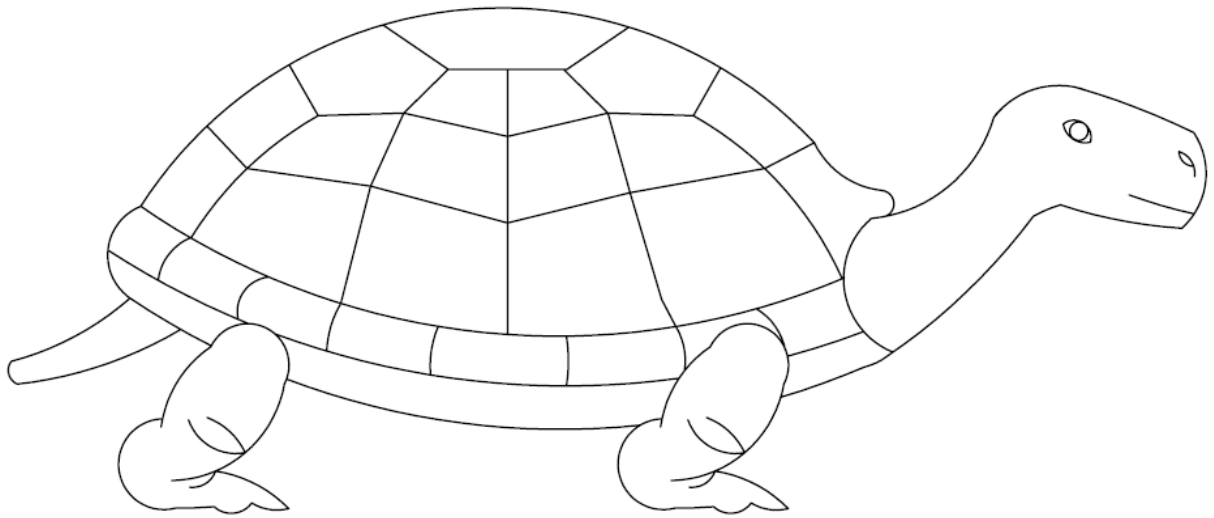

7.

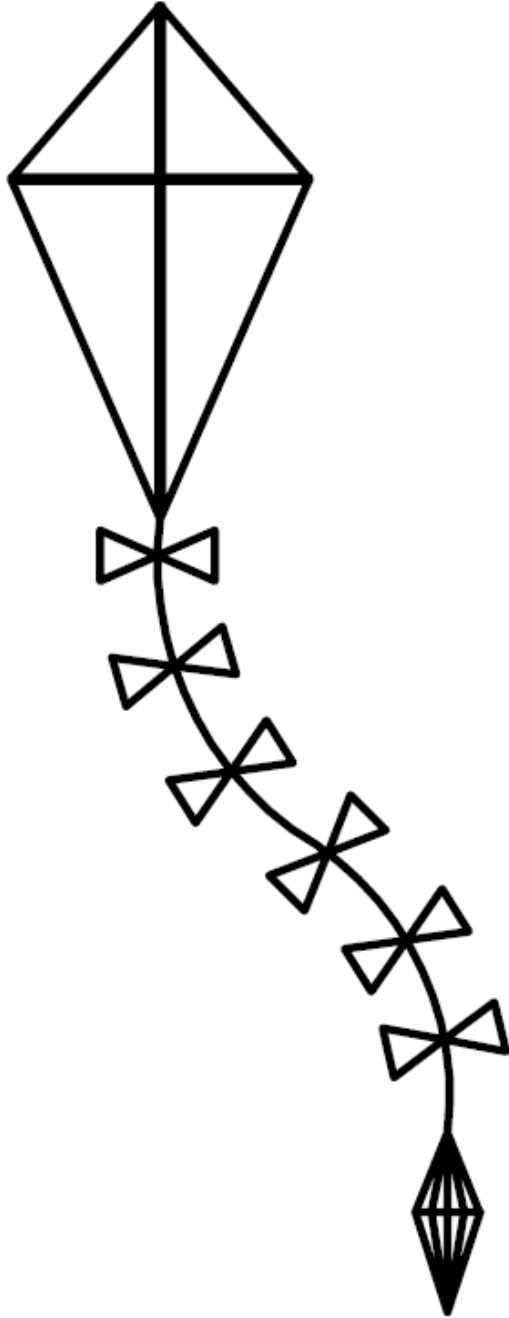

8.

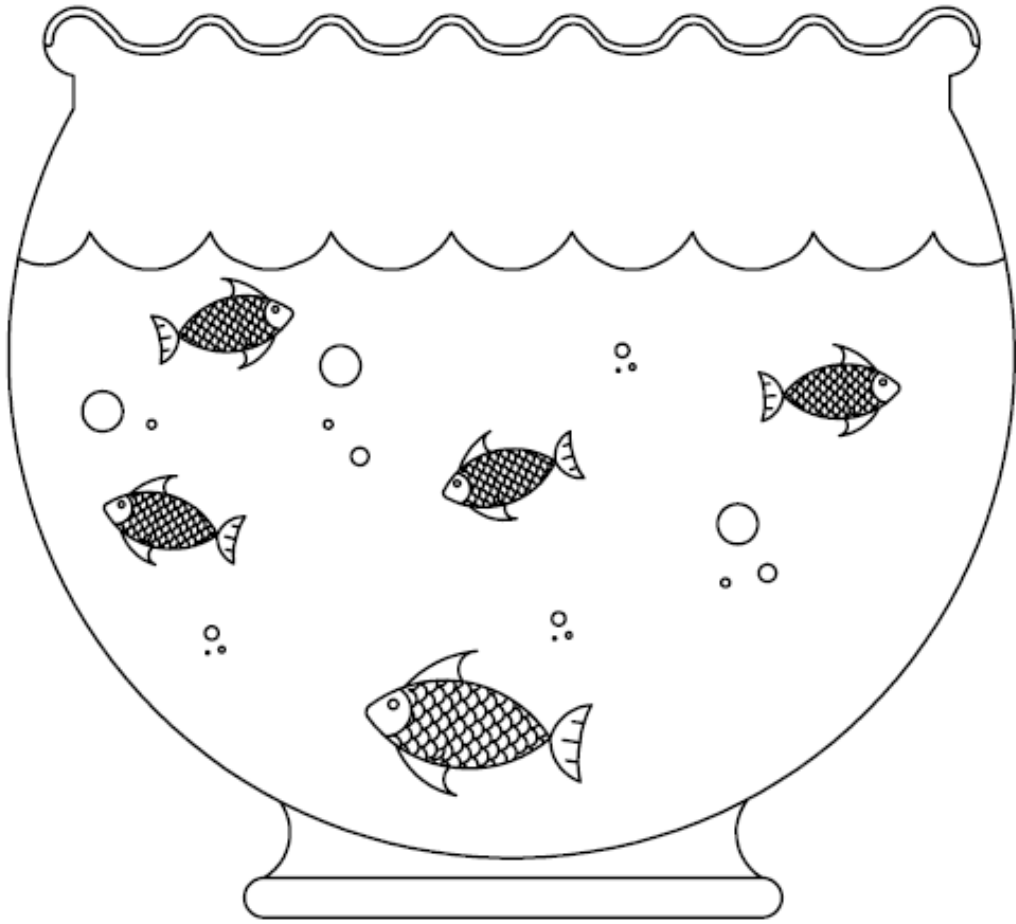

9.

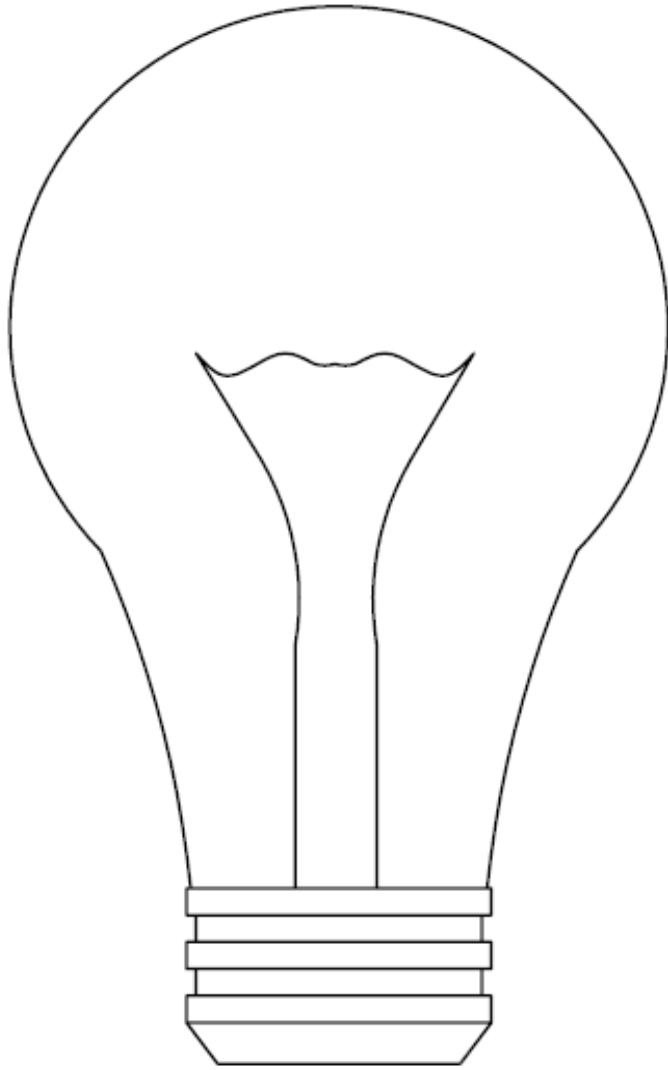

10.

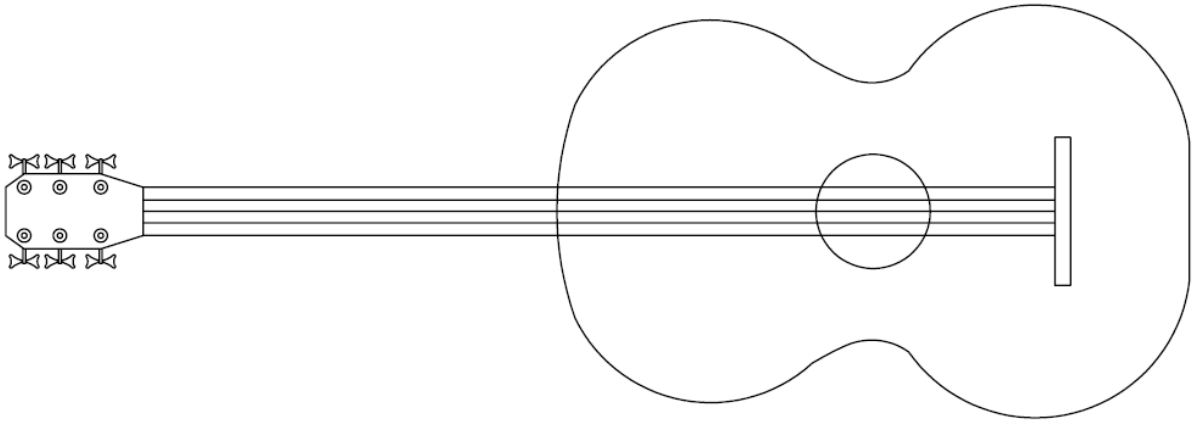

11.

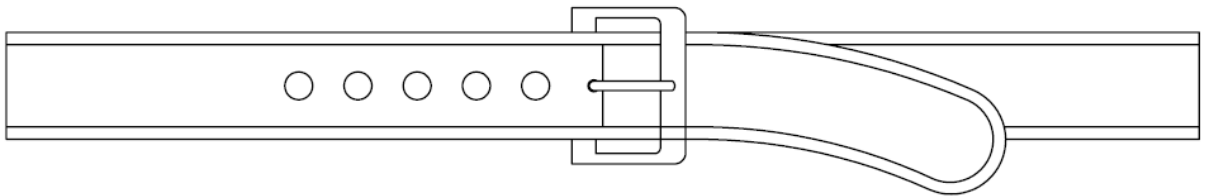

12.

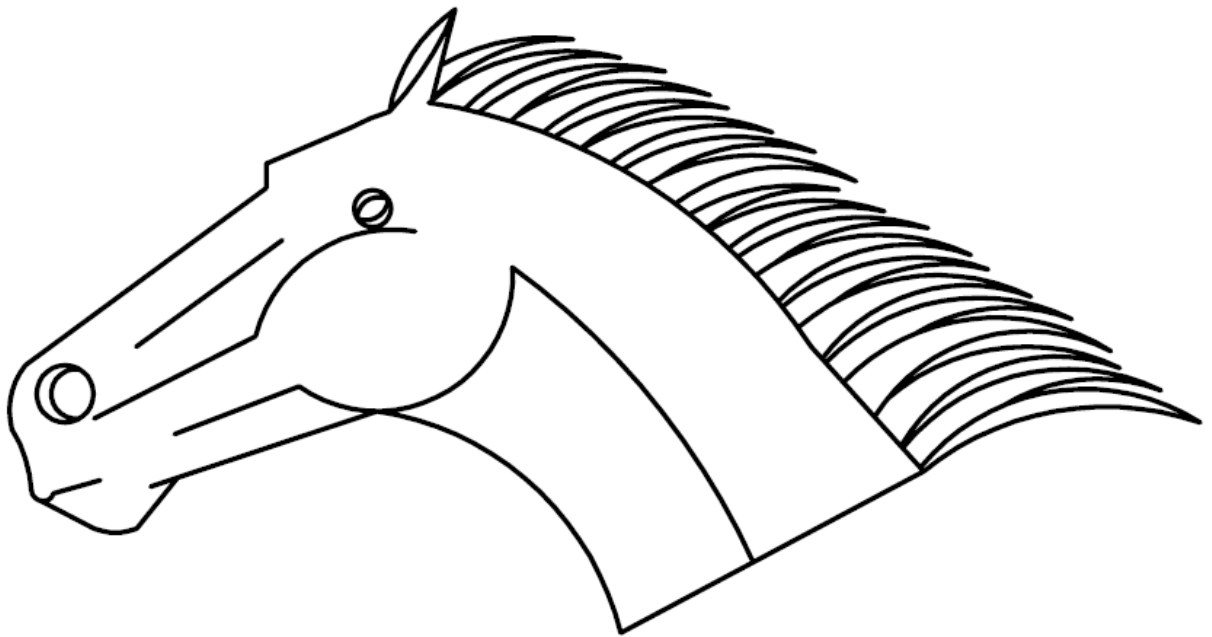

13.

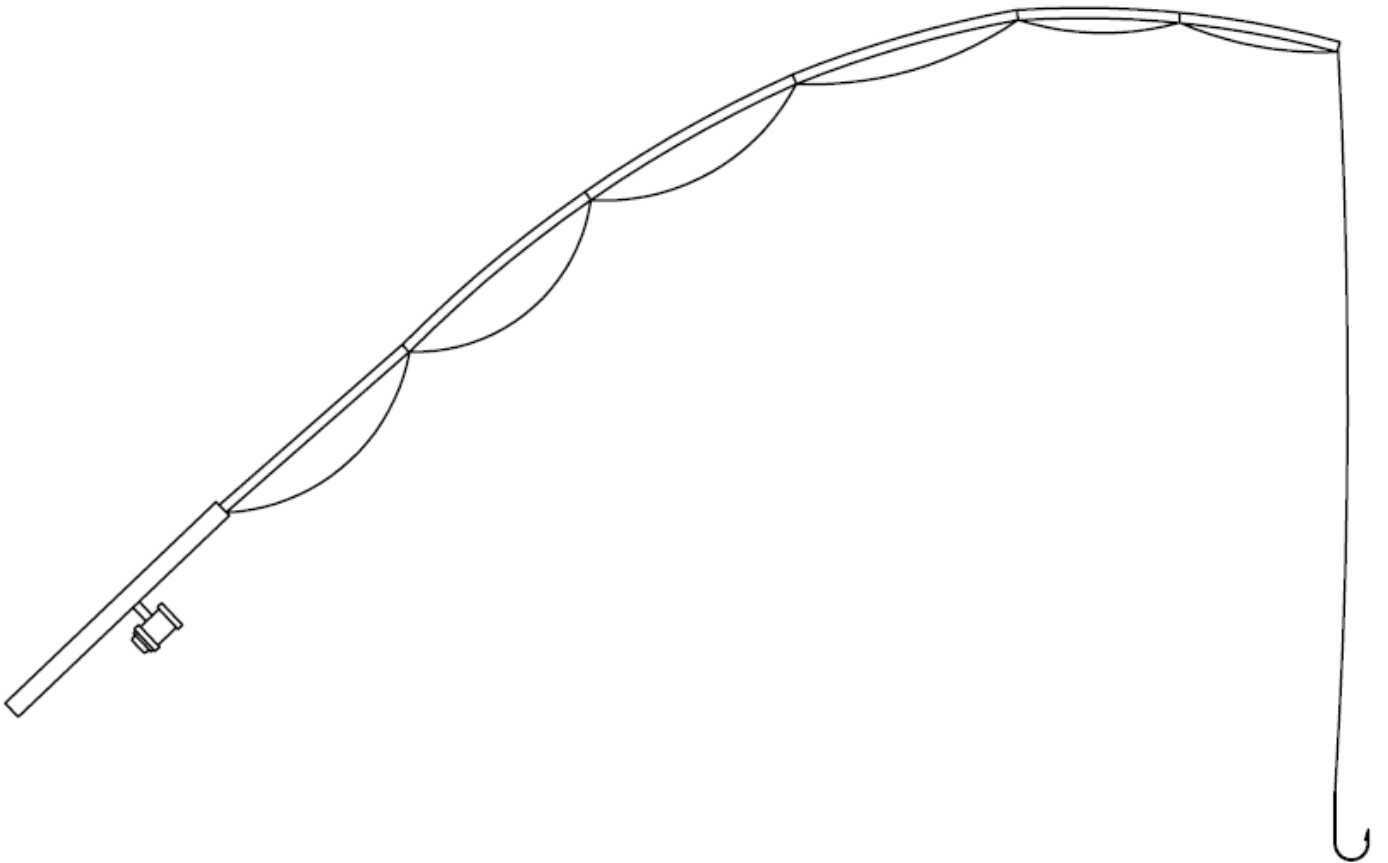

14.

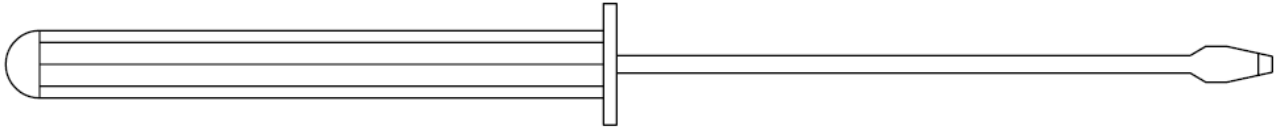

15.

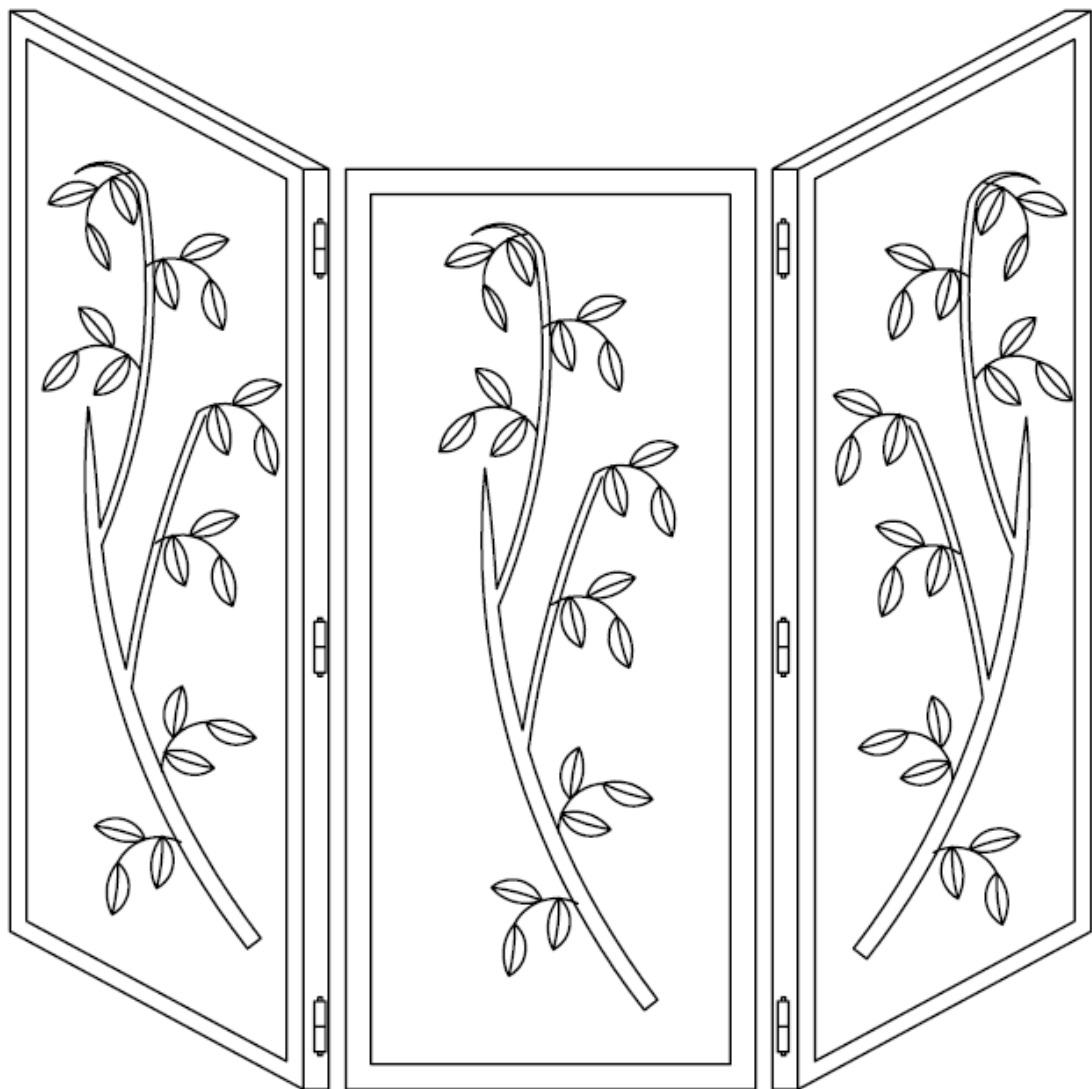

16.

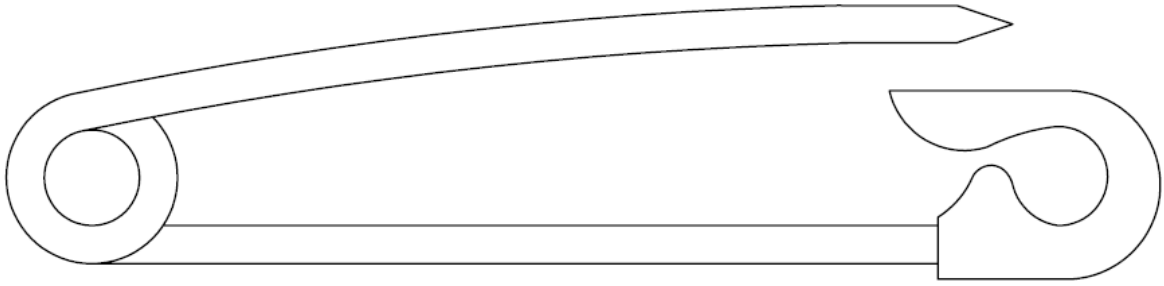

17.

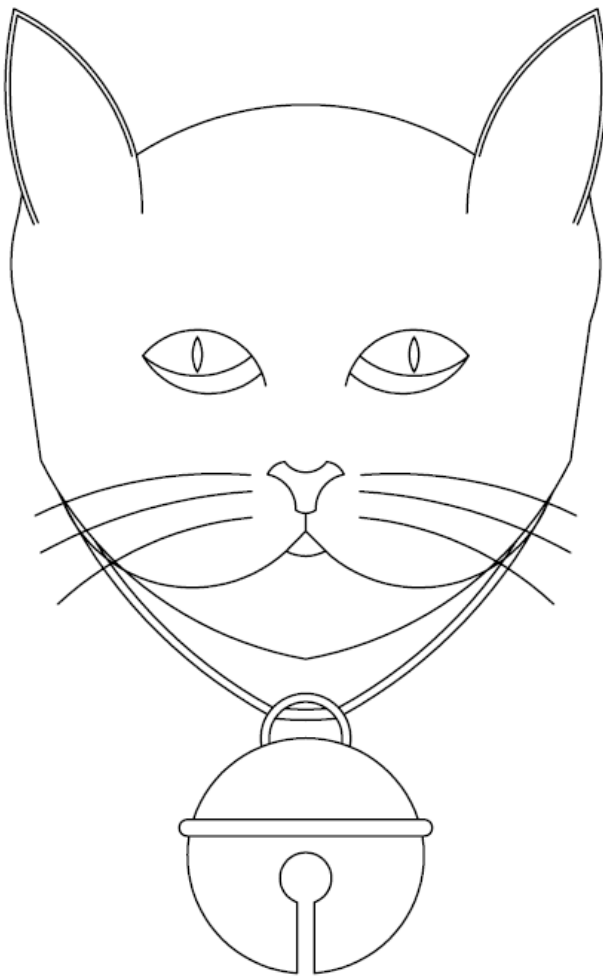

18.

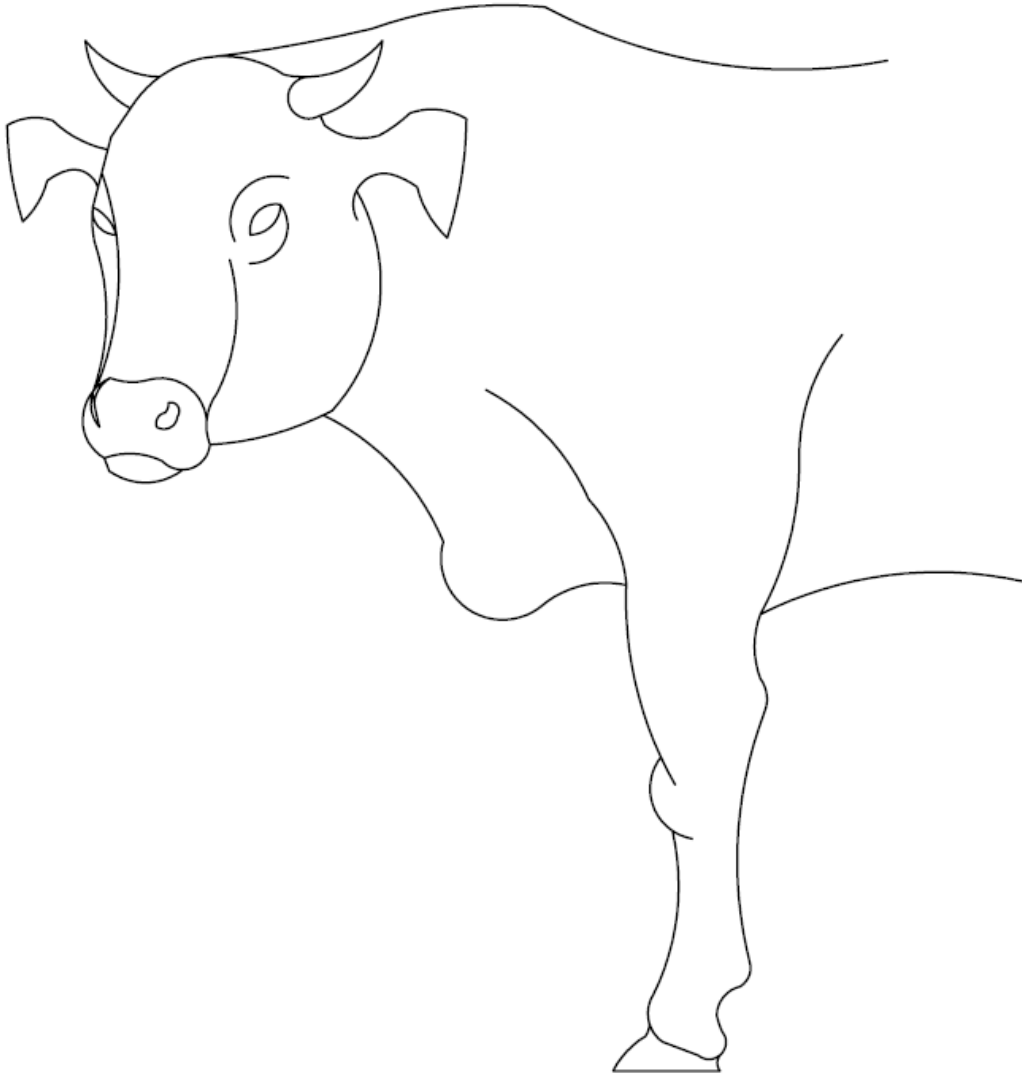

19.

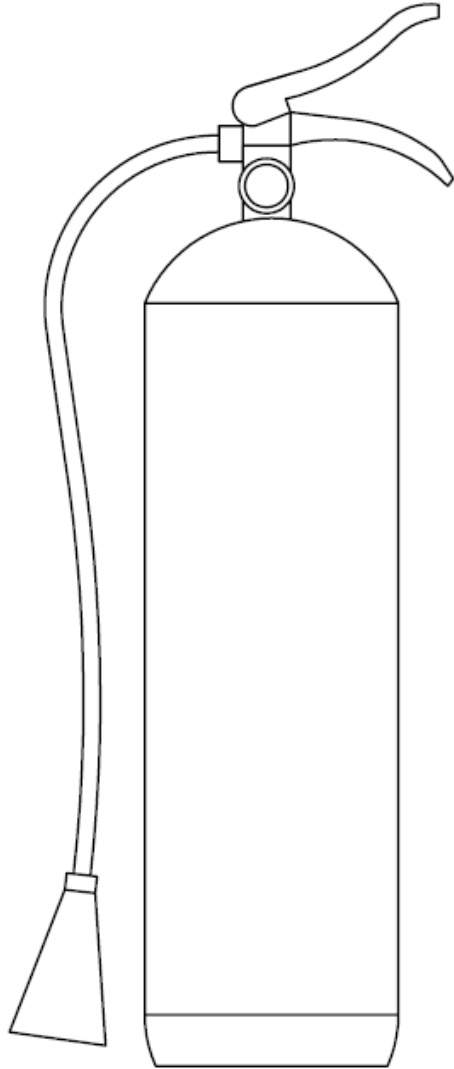

20.

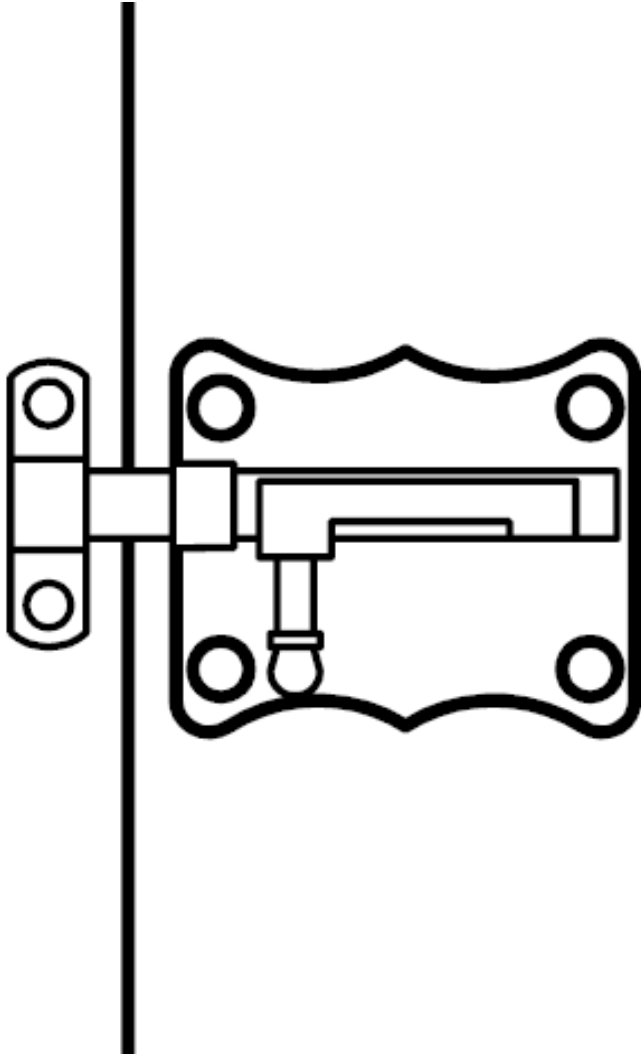

ARENA

PESTAÑA

SEMÁFORO

SEDA

CORBATA

PIZARRA

BICICLETA

ESTRELLA

LEÓN

ANILLO

PERFUME

ARROZ